

---

**XD**COLLECTION

**FlashCharge 20.000 mAh  
fast charge powerbank  
with LED screen**

---

## Content

English	_____	p. 3
Nederlands	_____	p. 7
Deutsch	_____	p. 11
Français	_____	p. 15
Español	_____	p. 19
Svenska	_____	p. 23
Italiano	_____	p. 27
Polski	_____	p. 31

---

---

## ENGLISH

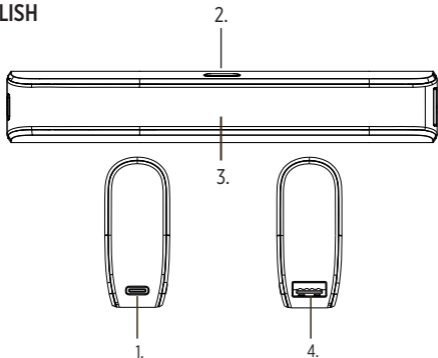

1. Type-C In-/output port
2. On button
3. LED Display
4. USB-A output port

## SPECIFICATIONS

Battery capacity	20.000mAh
Type-C Input	PD18W (DC 5V/3A, 9V/2A, 12V/1.5A)
Type-C Output	PD20W (DC 5V/3A, 9V/2.22A, 12V/1.67A)
USB-A Output	QC3.0/18W (DC 5V-6.5V/3A, 6.5V 9V/2A, 9V- 12V/1.5A)

---

## **To charge the powerbank**

### By cable:

- Plug in the supplied Type-C cable to your wall charger.  
The USB connector goes to your charger, the Type-C goes to your powerbank.
- When fully charged disconnect the powerbank and it's ready to use.

Important: Only use included accessories or certified and tested accessories to charge the powerbank. Using third party accessories can influence the item safety.

## **To charge your mobile device using the powerbank**

### By cable:

- Plug your cable into the USB port on the power bank, the other end goes into your device.
- The power bank will take approximately two hours to charge your mobile device to 95%.
- After you have charged your device, recharge the power bank before using again.

For a better charging experience, please use a power adapter that supports 9V/2A.

For a more accurate display of the power level, it is recommended to perform two charge/discharge cycles.

---

## **WARNING!**

1. **Read the Manual:** Before using this powerbank, carefully read and understand all the instructions provided in this manual. Failure to do so may result in damage to the powerbank or connected devices.
2. **Compatible Devices:** Ensure that the powerbank is compatible with your devices. Using incompatible devices may lead to malfunction, overheating, or damage.
3. **Input Voltage and Current:** Only use the provided charging cable and ensure that the input voltage and current match the specifications indicated on the powerbank. Using an incorrect charger may result in damage to the powerbank or connected devices.
4. **Avoid Extreme Temperatures:** Do not expose the powerbank to extreme temperatures (below 0°C/32°F or above 45°C/113°F) or direct sunlight for extended periods. Doing so may reduce battery life or cause the powerbank to malfunction.
5. **Water and Moisture:** Keep the powerbank away from water, moisture, and other liquids. Water damage is not covered under warranty.
6. **Avoid Sharp Objects:** Do not puncture, disassemble, or attempt to repair the powerbank yourself. This can lead to electric shock, fire, or injury. Contact customer support for assistance.
7. **Overcharging and Over-discharging:** Avoid leaving the powerbank connected to a power source for extended periods after it is fully charged. Likewise, do not use the powerbank until it is completely depleted. Overcharging or over-discharging may damage the battery.
8. **Short Circuit Protection:** Do not short-circuit the powerbank's terminals. This may result in a release of energy that can cause burns, fires, or explosions.
9. **Avoid High Impact:** Avoid dropping, crushing, or subjecting the powerbank to any form of physical impact. This may cause damage to the internal components.

---

10. **Children and Pets:** Keep the powerbank out of the reach of children and pets. Small parts may pose a choking hazard, and ingesting the battery can be harmful.

11. **Authorized Accessories:** Only use accessories and replacement parts recommended by the manufacturer. Using unauthorized accessories may lead to malfunction or damage.

12. **Transportation:** When carrying the powerbank, store it in a cool, dry place away from direct sunlight and heat sources. Avoid placing heavy objects on top of it.

13. **Ventilation:** Ensure that the powerbank is adequately ventilated during operation. Do not cover the ventilation openings.

14. **Disposal:** Dispose of the powerbank according to local regulations. Do not incinerate or dispose of it in a fire, as this may lead to an explosion.

**Note:** Failure to follow these warnings could potentially result in damage to the powerbank, connected devices, or pose a risk to personal safety.

## NEDERLANDS

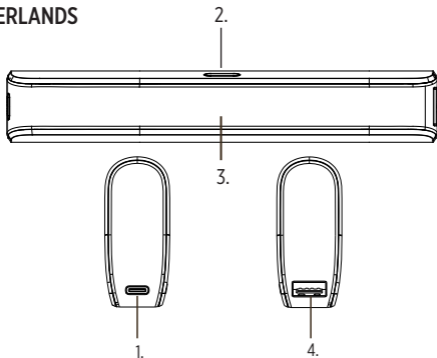

1. Type-C ingangspoort
2. Aanknop
3. LED Scherm
4. USB-A uitgangspoort

## SPECIFICATIES

Groote batterij  
Type-C ingang  
Type-C uitgang  
USB-A uitgang

20.000mAh  
PD18W (DC 5V/3A, 9V/2A, 12V/1.5A)  
PD20W (DC 5V/3A, 9V/2.22A, 12V/1.67A)  
QC3.0/18W (DC 5V-6.5V/3A, 6.5V 9V/2A, 9V- 12V/1.5A)

---

## **DE POWERBANK OPLADEN**

### Met een kabel:

- Steek de meegeleverde Type-C kabel in het stopcontact. De USB-connector gaat naar uw lader en de Type-C gaat naar uw powerbank.
- Koppel de powerbank los als deze volledig is opgeladen. Hij is nu klaar voor gebruik.

Belangrijk: gebruik alleen de meegeleverde accessoires of gecertificeerde en geteste accessoires om de powerbank op te laden. Het gebruik van accessoires van derden kan de veiligheid van het item beïnvloeden.

## **UW MOBIELE APPARAAT OPLADEN MET DE POWERBANK**

### Met een kabel:

- Steek de kabel in de USB-poort van de powerbank en steek het andere uiteinde van de kabel in uw apparaat.
- Het duurt ongeveer twee uur om uw mobiele apparaat op te laden tot 95%.
- Nadat u uw apparaat hebt opgeladen, moet de powerbank opnieuw opgeladen worden voordat deze opnieuw gebruikt wordt.

Voor een betere oplaadervaring, gebruik alstublieft een voedingsadapter die 9V/2A ondersteunt.

Voor een nauwkeurigere weergave van de batterijstatus wordt aanbevolen om twee laad-/ontlaadcyclus uit te voeren.



---

## **WAARSCHUWING!**

1. **\*\*Lees de Handleiding:\*\*** Lees voor gebruik van deze powerbank zorgvuldig alle instructies in deze handleiding door en begrijp deze. Het niet opvolgen van deze instructies kan leiden tot schade aan de powerbank of aangesloten apparaten.
2. **\*\*Compatibele Apparaten:\*\*** Zorg ervoor dat de powerbank compatibel is met uw apparaten. Het gebruik van niet-compatibele apparaten kan leiden tot storingen, oververhitting of schade.
3. **\*\*Ingangsspanning en Stroom:\*\*** Gebruik uitsluitend de meegeleverde oplaadkabel en zorg ervoor dat de ingangsspanning en stroom overeenkomen met de specificaties op de powerbank. Het gebruik van een verkeerde oplader kan leiden tot schade aan de powerbank of aangesloten apparaten.
4. **\*\*Vermijd Extreme Temperaturen:\*\*** Stel de powerbank niet bloot aan extreme temperaturen (onder 0°C/32°F of boven 45°C/113°F) of direct zonlicht gedurende langere tijd. Dit kan de levensduur van de batterij verminderen of de powerbank laten disfunctioneren.
5. **\*\*Water en Vocht:\*\*** Houd de powerbank uit de buurt van water, vocht en andere vloeistoffen. Waterschade valt niet onder de garantie.
6. **\*\*Vermijd Scherpe Voorwerpen:\*\*** Prik, demonteer of probeer de powerbank niet zelf te repareren. Dit kan leiden tot elektrische schokken, brand of letsel. Neem contact op met de klantenservice voor hulp.
7. **\*\*Overladen en Ontladen:\*\*** Laat de powerbank niet langdurig aangesloten op een stroombron nadat deze volledig is opgeladen. Gebruik de powerbank ook niet totdat deze volledig is ontladen. Overladen of overontladen kan de batterij beschadigen.
8. **\*\*Kortsluitingsbeveiliging:\*\*** Maak geen kortsluiting tussen de terminals van de powerbank. Dit kan leiden tot het vrijkomen van energie die brandwonden, branden of explosies kan veroorzaken.

- 
9. **\*\*Vermijd Zware Stoten:\*\*** Laat de powerbank niet vallen, verpletteren of blootstellen aan enige vorm van fysieke impact. Dit kan schade aan de interne componenten veroorzaken.
10. **\*\*Kinderen en Huisdieren:\*\*** Houd de powerbank buiten bereik van kinderen en huisdieren. Kleine onderdelen kunnen verstikkingsgevaar opleveren en het inslikken van de batterij kan schadelijk zijn.
11. **\*\*Geautoriseerde Accessoires:\*\*** Gebruik alleen accessoires en vervangende onderdelen die door de fabrikant worden aanbevolen. Het gebruik van niet-geautoriseerde accessoires kan leiden tot storingen of schade.
12. **\*\*Vervoer:\*\*** Berg de powerbank op in een koele, droge plaats, uit de buurt van direct zonlicht en warmtebronnen, wanneer u deze meeneemt. Plaats geen zware objecten erop.
13. **\*\*Ventilatie:\*\*** Zorg ervoor dat de powerbank tijdens gebruik voldoende geventileerd is. Bedek de ventilatieopeningen niet.
14. **\*\*Afvoer:\*\*** Gooi de powerbank weg volgens lokale voorschriften. Verbrand deze niet en gooi deze niet in een vuur, omdat dit tot een explosie kan leiden.

Let op: Het niet opvolgen van deze waarschuwingen kan mogelijk leiden tot schade aan de powerbank, aangesloten apparaten, of een risico vormen voor de persoonlijke veiligheid.

## DEUTSCH

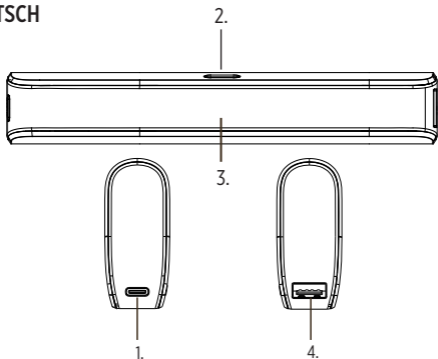

1. Type-C Eingangsanschluss
2. Ein-Taste
3. LED-Anzeige
4. USB-A Ausgangsport

### TECHNISCHE DATEN DER POWERBANK

BatteriegroÙe:	20.000mAh
Type-C Eingang:	PD18W (DC 5V/3A, 9V/2A, 12V/1.5A)
Type-C Ausgang:	PD20W (DC 5V/3A, 9V/2.22A, 12V/1.67A)
USB-A Ausgang:	QC3.0/18W (DC 5V-6.5V/3A, 6.5V 9V/2A, 9V- 12V/1.5A)

---

## **AUFLADEN DER POWERBANK**

### Mit einem Kabel:

- Stecken Sie das mitgelieferte Typ-C kabel in Ihr Wand-Ladegerät. Das USB-Anschlusskabel führt zu Ihrem Ladegerät; das Type-C Kabel wird an Ihre Powerbank angeschlossen.
- Trennen Sie die vollständig geladene Powerbank - sie ist jetzt einsatzbereit.

Wichtig: Verwenden Sie nur das inbegriffene Zubehör oder zertifiziertes und geprüftes Zubehör zum Aufladen der Powerbank. Der Einsatz von fremdem Zubehör kann die Sicherheit des Geräts beeinträchtigen.

## **AUFLADEN IHRES MOBILGERÄTS MITHILFE DER POWERBANK**

### Mit einem Kabel:

- Stecken Sie das Ende Ihres Kabels in den USB-Port an der Powerbank und das andere Ende des Kabels in Ihr Gerät ein.
- Die Powerbank benötigt etwa zwei Stunden, um Ihr Mobilgerät auf 95 % aufzuladen.
- Nach dem Aufladen Ihres Geräts laden Sie die Powerbank erneut auf, bevor Sie sie nochmals verwenden.

Für eine bessere Ladeerfahrung verwenden Sie bitte einen Netzadapter, der 9V/2A unterstützt.

Für eine genauere Anzeige des Batteriestatus wird empfohlen, zwei Lade-/Entladezyklen durchzuführen.

---

## ACHTUNG!

1. **Lesen der Anleitung:** Bitte lesen Sie vor der Verwendung dieser Powerbank sorgfältig alle Anweisungen in dieser Anleitung durch und verstehen Sie diese. Das Nichtbeachten kann zu Schäden an der Powerbank oder den angeschlossenen Geräten führen.
2. **Kompatible Geräte:** Stellen Sie sicher, dass die Powerbank mit Ihren Geräten kompatibel ist. Die Verwendung von inkompatiblen Geräten kann zu Fehlfunktionen, Überhitzung oder Schäden führen.
3. **Eingangsspannung und -strom:** Verwenden Sie nur das mitgelieferte Ladekabel und stellen Sie sicher, dass die Eingangsspannung und der -strom den auf der Powerbank angegebenen Spezifikationen entsprechen. Die Verwendung eines falschen Ladegeräts kann zu Schäden an der Powerbank oder den angeschlossenen Geräten führen.
4. **Vermeiden von Extremtemperaturen:** Setzen Sie die Powerbank nicht extremen Temperaturen (unter 0°C/32°F oder über 45°C/113°F) oder direkter Sonneneinstrahlung für längere Zeiträume aus. Dies kann die Akkulaufzeit verringern oder dazu führen, dass die Powerbank fehlerhaft funktioniert.
5. **Wasser und Feuchtigkeit:** Halten Sie die Powerbank von Wasser, Feuchtigkeit und anderen Flüssigkeiten fern. Wasserschäden sind nicht durch die Garantie abgedeckt.
6. **Vermeiden von scharfen Gegenständen:** Punktuieren Sie die Powerbank nicht, bauen Sie sie nicht auseinander und versuchen Sie nicht, Reparaturen selbst durchzuführen. Dies kann zu elektrischem Schock, Feuer oder Verletzungen führen. Wenden Sie sich an den Kundendienst für Unterstützung.
7. **Überladung und Überentladung:** Vermeiden Sie es, die Powerbank nach dem vollständigen Laden für längere Zeiträume an eine Stromquelle angeschlossen zu lassen. Verwenden Sie die Powerbank auch nicht, bis sie vollständig entladen ist. Überladung oder Überentladung können den Akku beschädigen.

- 
8. **Kurzschlusschutz:** Kurzschließen Sie nicht die Anschlüsse der Powerbank. Dies kann zu einer Freisetzung von Energie führen, die Verbrennungen, Brände oder Explosionen verursachen kann.
9. **Vermeiden von starken Stößen:** Vermeiden Sie es, die Powerbank zu fallen, zu quetschen oder anderen Formen von physischem Einfluss auszusetzen. Dies kann Schäden an den internen Komponenten verursachen.
10. **Kinder und Haustiere:** Bewahren Sie die Powerbank außerhalb der Reichweite von Kindern und Haustieren auf. Kleine Teile könnten eine Erstickungsgefahr darstellen, und das Verschlucken der Batterie kann schädlich sein.
11. **Autorisiertes Zubehör:** Verwenden Sie nur Zubehör und Ersatzteile, die vom Hersteller empfohlen werden. Die Verwendung von nicht autorisiertem Zubehör kann zu Fehlfunktionen oder Schäden führen.
12. **Transport:** Wenn Sie die Powerbank transportieren, bewahren Sie sie an einem kühlen, trockenen Ort fern von direkter Sonneneinstrahlung und Hitzequellen auf. Vermeiden Sie es, schwere Gegenstände darauf zu legen.
13. **Belüftung:** Stellen Sie sicher, dass die Powerbank während des Betriebs ausreichend belüftet ist. Bedecken Sie die Belüftungsöffnungen nicht.
14. **Entsorgung:** Entsorgen Sie die Powerbank gemäß den örtlichen Vorschriften. Verbrennen Sie sie nicht oder entsorgen Sie sie nicht in einem Feuer, da dies zu einer Explosion führen kann.

Hinweis: Das Nichtbeachten dieser Warnungen kann potenziell zu Schäden am Powerbank, angeschlossenen Geräten führen oder ein Risiko für die persönliche Sicherheit darstellen.

## FRANÇAIS

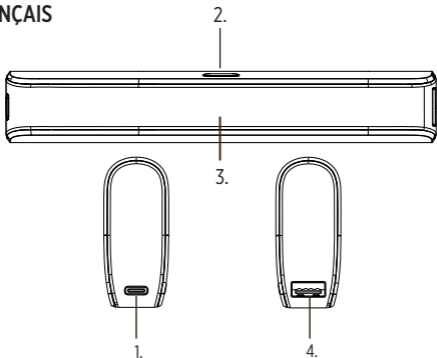

1. Port d'entrée Type-C
2. Bouton marche
3. Affichage LED
4. Port de sortie USB-A

### CARACTÉRISTIQUES DE LA BATTERIE EXTERNE

Capacité de la batterie externe 20.000mAh

Entrée Type-C PD18W (DC 5V/3A, 9V/2A, 12V/1.5A)

Sortie Type-C PD20W (DC 5V/3A, 9V/2.22A, 12V/1.67A)

Sortie USB-A QC3.0/18W (DC 5V-6.5V/3A, 6.5V 9V/2A, 9V- 12V/1.5A)

---

## **CHARGER LA BATTERIE EXTERNE**

### Avec le câble:

- Branchez le câble Type-C à votre chargeur mural. Le connecteur USB va sur votre chargeur, le Type-C va sur la batterie externe.
- Débranchez alors la batterie externe prête à être utilisée.

Important : Utilisez uniquement les accessoires fournis ou les accessoires certifiés et testés pour charger la batterie externe. L'utilisation d'accessoires tiers peut influencer la sécurité du produit.

## **CHARGER VOTRE APPAREIL MOBILE AU MOYEN DE LA BATTERIE EXTERNE**

### Avec le câble:

- Branchez le câble dans le port USB de la batterie, l'autre connecteur allant sur votre appareil.
- La batterie mettra approximativement deux heures pour charger votre appareil mobile à 95 %.
- Après avoir chargé votre appareil, rechargez la batterie externe avant réutilisation.

Pour une meilleure expérience de charge, veuillez utiliser un adaptateur secteur qui prend en charge 9V/2A.

Pour une indication de batterie plus précise, il est recommandé d'effectuer deux cycles de charge/décharge.



---

## AVERTISSEMENT !

### \*\*Manuel d'Utilisation du Chargeur Portable - Avertissements Importants\*\*

1. **\*\*Lisez le Manuel :\*** Avant d'utiliser ce chargeur portable, lisez attentivement et comprenez toutes les instructions fournies dans ce manuel. Le non-respect de ces consignes peut entraîner des dommages au chargeur ou aux appareils connectés.
2. **\*\*Appareils Compatibles :\*** Assurez-vous que le chargeur portable est compatible avec vos appareils. L'utilisation d'appareils incompatibles peut entraîner un dysfonctionnement, une surchauffe ou des dommages.
3. **\*\*Tension et Courant d'Entrée :\*** Utilisez uniquement le câble de charge fourni et assurez-vous que la tension et le courant d'entrée correspondent aux spécifications indiquées sur le chargeur portable. L'utilisation d'un chargeur incorrect peut endommager le chargeur ou les appareils connectés.
4. **\*\*Évitez les Températures Extrêmes :\*** Ne exposez pas le chargeur portable à des températures extrêmes (en dessous de 0°C/32°F ou au-dessus de 45°C/113°F) ou à une lumière directe du soleil pendant des périodes prolongées. Cela pourrait réduire la durée de vie de la batterie ou provoquer un dysfonctionnement du chargeur.
5. **\*\*Eau et Humidité :\*** Gardez le chargeur portable à l'abri de l'eau, de l'humidité et des autres liquides. Les dommages causés par l'eau ne sont pas couverts par la garantie.
6. **\*\*Évitez les Objets Tranchants :\*** Ne percez pas, ne démontez pas et n'essayez pas de réparer le chargeur portable vous-même. Cela peut entraîner un choc électrique, un incendie ou des blessures. Contactez le service client pour obtenir de l'aide.
7. **\*\*Protection Contre les Surcharges et les Décharges Excessives :\*** Évitez de laisser le chargeur portable branché à une source d'alimentation pendant de longues périodes après qu'il soit complètement chargé. De même, n'utilisez pas le chargeur portable jusqu'à ce qu'il soit complètement déchargé. La surcharge ou la décharge excessive peuvent endommager la batterie.

- 
8. **\*\*Protection Contre les Courts-Circuits :\*\*** Ne court-circuitez pas les bornes du chargeur portable. Cela peut entraîner une libération d'énergie pouvant causer des brûlures, des incendies ou des explosions.
9. **\*\*Évitez les Chocs Violents :\*\*** Évitez de faire tomber, d'écraser ou de soumettre le chargeur portable à toute forme de choc physique. Cela peut endommager les composants internes.
10. **\*\*Enfants et Animaux de Compagnie :\*\*** Gardez le chargeur portable hors de la portée des enfants et des animaux de compagnie. Les petites pièces peuvent présenter un risque d'étouffement et l'ingestion de la batterie peut être nocive.
11. **\*\*Accessoires Autorisés :\*\*** Utilisez uniquement des accessoires et des pièces de rechange recommandés par le fabricant. L'utilisation d'accessoires non autorisés peut entraîner un dysfonctionnement ou des dommages.
12. **\*\*Transport :\*\*** Lorsque vous transportez le chargeur portable, rangez-le dans un endroit frais et sec à l'abri de la lumière directe du soleil et des sources de chaleur. Évitez de placer des objets lourds dessus.
13. **\*\*Ventilation :\*\*** Assurez-vous que le chargeur portable est correctement ventilé pendant son fonctionnement. Ne recouvrez pas les ouvertures de ventilation.
14. **\*\*Élimination :\*\*** Éliminez le chargeur portable conformément aux réglementations locales. Ne l'incinerez pas et ne le jetez pas dans un incendie, car cela pourrait provoquer une explosion.

Remarque : Le non-respect de ces avertissements pourrait potentiellement entraîner des dommages à la batterie externe, aux appareils connectés, ou représenter un risque pour la sécurité personnelle.

---

ESPAÑOL

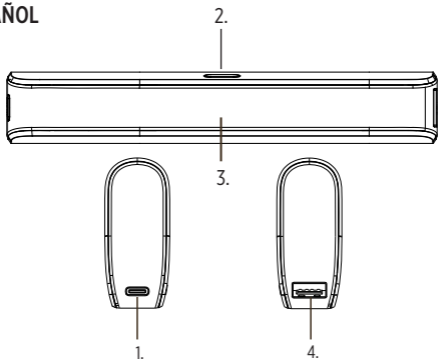

1. Puerto de entrada Type-C
2. Botón de encendido
3. Pantalla LED
4. Puerto de salida USB-A

### ESPECIFICACIONES DE LA BATERÍA EXTERNA

Capacidad de la batería	20.000mAh
Entrada Type-C	PD18W (DC 5V/3A, 9V/2A, 12V/1.5A)
Salida Type-C	PD20W (DC 5V/3A, 9V/2.22A, 12V/1.67A)
Salida USB-A	QC3.0/18W (DC 5V-6.5V/3A, 6.5V 9V/2A, 9V- 12V/1.5A)

---

## **PARA CARGAR LA BATERÍA EXTERNA**

### Por cable:

- Conecte el cable Tipo-C incluido a su cargador de pared. El conector USB es para conectarlo al cargador, mientras que el conector Tipo-C es para conectarlo a su batería externa.
- Una vez completa la carga, desconecte la batería externa; ya está lista para su uso.

Importante: Para cargar la batería externa, utilice solo los accesorios incluidos o los accesorios probados y certificados. El uso de accesorios de terceros puede influir en la seguridad del artículo.

## **PARA CARGAR SU DISPOSITIVO MÓVIL CON LA BATERÍA EXTERNA**

### Por cable:

- Conecte el cable al puerto USB de la batería externa y el otro extremo a su dispositivo.
- La batería externa tarda aproximadamente dos horas en cargar su dispositivo móvil al 95 %.
- Después de haber cargado su dispositivo, recargue la batería externa antes de volver a utilizarla.

Para una mejor experiencia de carga, por favor utilice un adaptador de corriente que admita 9V/2A.

Para una indicación de batería más precisa, se recomienda realizar dos ciclos de carga/descarga.

---

## **¡ADVERTENCIA!**

### **\*\*Manual del Usuario del Banco de Energía - Advertencias Importantes\*\***

1. **\*\*Lea el Manual:\*\*** Antes de usar este banco de energía, lea y comprenda cuidadosamente todas las instrucciones proporcionadas en este manual. No hacerlo podría resultar en daños al banco de energía o a los dispositivos conectados.
2. **\*\*Dispositivos Compatibles:\*\*** Asegúrese de que el banco de energía sea compatible con sus dispositivos. El uso de dispositivos incompatibles puede provocar mal funcionamiento, sobrecalentamiento o daños.
3. **\*\*Voltaje y Corriente de Entrada:\*\*** Utilice solo el cable de carga proporcionado y asegúrese de que el voltaje y la corriente de entrada coincidan con las especificaciones indicadas en el banco de energía. El uso de un cargador incorrecto puede resultar en daños al banco de energía o a los dispositivos conectados.
4. **\*\*Evite Temperaturas Extremas:\*\*** No exponga el banco de energía a temperaturas extremas (por debajo de 0°C/32°F o por encima de 45°C/113°F) ni a luz solar directa durante períodos prolongados. Hacerlo puede reducir la vida útil de la batería o causar mal funcionamiento del banco de energía.
5. **\*\*Agua y Humedad:\*\*** Mantenga el banco de energía alejado del agua, la humedad y otros líquidos. Los daños por agua no están cubiertos por la garantía.
6. **\*\*Evite Objetos Afilados:\*\*** No perforo, desmonte ni intente reparar el banco de energía usted mismo. Esto puede provocar descargas eléctricas, incendios o lesiones. Póngase en contacto con el servicio de atención al cliente para obtener ayuda.
7. **\*\*Protección Contra Cortocircuitos:\*\*** No haga cortocircuito en los terminales del banco de energía. Esto puede provocar la liberación de energía que puede causar quemaduras, incendios o explosiones.
8. **\*\*Impactos Fuertes:\*\*** Evite caídas, golpes o someter el banco de energía a cualquier forma de impacto físico. Esto puede causar daños a los componentes internos.

- 
9. **\*\*Niños y Mascotas:\*\*** Mantenga el banco de energía fuera del alcance de niños y mascotas. Las piezas pequeñas pueden representar un peligro de asfixia y la ingestión de la batería puede ser perjudicial.
10. **\*\*Accesorios Autorizados:\*\*** Utilice solo accesorios y piezas de repuesto recomendados por el fabricante. El uso de accesorios no autorizados puede provocar mal funcionamiento o daños.
11. **\*\*Transporte:\*\*** Al transportar el banco de energía, guárdelo en un lugar fresco y seco, alejado de la luz solar directa y fuentes de calor. Evite colocar objetos pesados encima de él.
12. **\*\*Ventilación:\*\*** Asegúrese de que el banco de energía esté adecuadamente ventilado durante su funcionamiento. No cubra las aberturas de ventilación.
13. **\*\*Eliminación:\*\*** Deseche el banco de energía de acuerdo con las regulaciones locales. No lo incinere ni lo arroje al fuego, ya que esto podría provocar una explosión.
14. **\*\*Consulte a un Profesional:\*\*** Si encuentra algún problema que no esté cubierto en este manual o si tiene dudas sobre cualquier aspecto del uso del banco de energía, póngase en contacto con un profesional cualificado o con el servicio de atención al cliente del fabricante.
- \*\*Nota:\*\*** No seguir estas advertencias puede anular la garantía y posiblemente resultar en daños al banco de energía, a los dispositivos conectados o representar un riesgo para la seguridad personal.

Nota: No seguir estas advertencias podría potencialmente resultar en daños a la batería externa, los dispositivos conectados, o representar un riesgo para la seguridad personal.

## SVENSKA

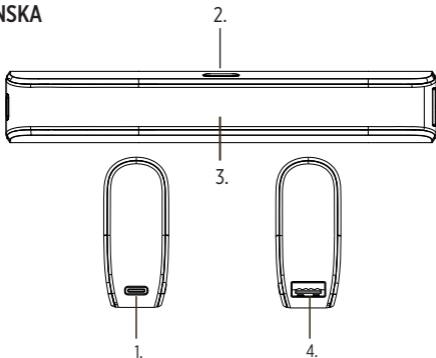

1. Type-C ingång
2. Strömbrytare
3. LED-skärm
4. USB-A utgångsport

### SPECIFIKATIONER FÖR STRÖMBANKEN

Batteristorlek	20.000mAh
Type-C ineffekt	PD18W (DC 5V/3A, 9V/2A, 12V/1.5A)
Type-C uteffekt	PD20W (DC 5V/3A, 9V/2.22A, 12V/1.67A)
USB-A uteffekt	QC3.0/18W (DC 5V-6.5V/3A, 6.5V 9V/2A, 9V- 12V/1.5A)

---

## LADDNING AV STRÖMBANKEN

### Med kabel:

- Sätt in den medföljande micro USB-kabeln eller en Type-C kabeln i vägg-laddaren. USB-kontakten passar i din laddare och Type-C kontakten i strömbanken.
- Koppla bort strömbanken när det är fulladdad och börja använda den.

Observera: Använd endast medföljande tillbehör eller tillbehör som har certifierats och provats för att ladda strömbanken. Om du använder tillbehör från andra tillverkare kan du äventyra enhetens säkerhet.

## LADDA MOBILENHETEN MED STRÖMBANKEN

### Med kabel:

- Plugga in kabeln i strömbankens USB-port och den andra änden i enheten.
- Det tar ca 2 timmar för strömbanken att ladda mobilenheten till 95 %.
- När enheten är laddad ska du ladda strömbanken igen innan den används på nytt.

För en bättre laddningsupplevelse, använd en strömadapter som stöder 9V/2A. För en mer exakt visning av batteriindikationen rekommenderas att utföra två ladda/avlasta cykler.



---

## **WARNING!**

### **\*\*Powerbank Användarmanual - Viktiga Varningar\*\***

1. **\*\*Läs Manualen:\*\*** Innan du använder denna powerbank, läs noggrant och förstå alla instruktioner som ges i denna manual. Att underlåta att göra detta kan resultera i skada på powerbanken eller anslutna enheter.
2. **\*\*Kompatibla Enheter:\*\*** Se till att powerbanken är kompatibel med dina enheter. Användning av inkompatibla enheter kan leda till funktionsfel, överhettning eller skada.
3. **\*\*Ingångsspänning och Ström:\*\*** Använd endast den medföljande laddningskabeln och se till att ingångsspänning och ström överensstämmer med specifikationerna som anges på powerbanken. Användning av en felaktig laddare kan resultera i skada på powerbanken eller anslutna enheter.
4. **\*\*Undvik Extrema Temperaturer:\*\*** Utsätt inte powerbanken för extrema temperaturer (under 0°C/32°F eller över 45°C/113°F) eller direkt solljus under långa perioder. Att göra detta kan minska batteriets livslängd eller orsaka funktionsfel.
5. **\*\*Vatten och Fukt:\*\*** Håll powerbanken borta från vatten, fukt och andra vätskor. Vattenskador täcks inte av garantin.
6. **\*\*Undvik Vassa Föremål:\*\*** Punktera inte, demontera eller försök att reparera powerbanken själv. Detta kan leda till elektrisk stöt, brand eller skada. Kontakta kundsupport för hjälp.
7. **\*\*Överladdning och Överurladdning:\*\*** Undvik att lämna powerbanken ansluten till en strömkälla under långa perioder efter att den är fulladdad. Använd inte heller powerbanken tills den är helt urladdad. Överladdning eller överurladdning kan skada batteriet.
8. **\*\*Kortslutningskydd:\*\*** Kortsluta inte powerbankens terminaler. Detta kan resultera i frigörande av energi som kan orsaka brännskador, brand eller explosioner.
9. **\*\*Undvik Hög Påverkan:\*\*** Undvik att tappa, krossa eller utsätta powerbanken för någon form av fysisk påverkan. Detta kan skada interna komponenter.

---

10. **\*\*Barn och Husdjur:\*\*** Förvara powerbanken utom räckhåll för barn och husdjur. Små delar kan utgöra en kvävningsrisk, och att svälja batteriet kan vara skadligt.

11. **\*\*Auktoriserade Tillbehör:\*\*** Använd endast tillbehör och reservdelar rekommenderade av tillverkaren. Användning av oauktoriserade tillbehör kan leda till funktionsfel eller skada.

12. **\*\*Transport:\*\*** När du bär på powerbanken, förvara den på en sval och torr plats borta från direkt solljus och värmekällor. Undvik att placera tunga föremål ovanpå den.

13. **\*\*Ventilation:\*\*** Se till att powerbanken är tillräckligt ventilerad under användning. Täck inte över ventilationsöppningarna.

14. **\*\*Avfallshantering:\*\*** Avyttra powerbanken enligt lokala föreskrifter. Bränn inte upp den eller släng den i en eld, då detta kan leda till en explosion.

Observera: Att inte följa dessa varningar kan potentiellt leda till skada på powerbanken, anslutna enheter, eller utgöra en risk för personlig säkerhet.

## ITALIANO

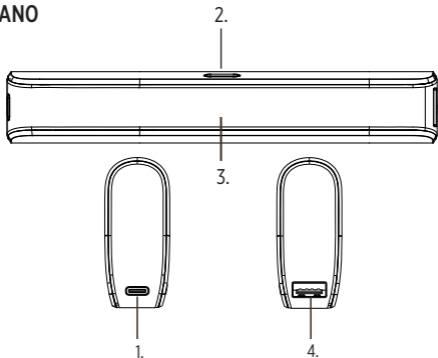

1. Porta Ingresso Type-C
2. Pulsante On
3. Display a LED
4. Porta di uscita USB-A

### DETTAGLI POWERBANK

Dimensioni della batteria  
Ingresso Type-C  
Uscita Type-C  
Uscita USB-A

20.000mAh  
PD18W (DC 5V/3A, 9V/2A, 12V/1.5A)  
PD20W (DC 5V/3A, 9V/2.22A, 12V/1.67A)  
QC3.0/18W (DC 5V-6.5V/3A, 6.5V 9V/2A, 9V-12V/1.5A)

---

## **PER CARICARE IL POWERBANK**

### Via cavo:

- Inserire Il cavo Type-C in dotazione nel caricatore da parete. Il connettore USB va al USB va al caricatore, il Type-C va al powerbank.
- Quando è completamente carico scollegare il powerbank ed è subito pronto per l'uso.

Importante: Utilizzare solo gli accessori inclusi o accessori certificati e testati per ricaricare il powerbank. Accessori di terze parti possono compromettere la sicurezza del dispositivo.

## **CARICAMENTO DI UN DISPOSITIVO MOBILE CON IL POWERBANK**

### Via cavo:

- Inserire Il cavo nella porta USB sul powerbank, l'altra estremità va nel dispositivo.
- Il powerbank richiede circa due ore per caricare il dispositivo mobile al 95%.
- Dopo aver caricato il dispositivo, ricaricare il powerbank prima di utilizzarlo nuovamente.

Per un'esperienza di ricarica migliore, si prega di utilizzare un adattatore di alimentazione che supporti 9V/2A.

Per una visualizzazione più accurata dell'indicazione della batteria, si consiglia di effettuare due cicli di carica/scarica.

---

## **ATTENZIONE!**

### **\*\*Manuale utente del Powerbank - Avvertenze Importanti\*\***

1. **\*\*Leggere il Manuale:\*\*** Prima di utilizzare questo powerbank, leggere attentamente e comprendere tutte le istruzioni fornite in questo manuale. La mancata osservanza potrebbe causare danni al powerbank o ai dispositivi connessi.
2. **\*\*Dispositivi Compatibili:\*\*** Assicurarsi che il powerbank sia compatibile con i vostri dispositivi. L'uso di dispositivi incompatibili potrebbe portare a malfunzionamenti, surriscaldamenti o danni.
3. **\*\*Tensione e Corrente di Ingresso:\*\*** Utilizzare solo il cavo di ricarica fornito e assicurarsi che la tensione e la corrente di ingresso corrispondano alle specifiche indicate sul powerbank. L'uso di un caricabatterie errato potrebbe causare danni al powerbank o ai dispositivi connessi.
4. **\*\*Evitare Temperature Estreme:\*\*** Non esporre il powerbank a temperature estreme (al di sotto di 0°C/32°F o oltre 45°C/113°F) o alla luce solare diretta per periodi prolungati. Ciò potrebbe ridurre la durata della batteria o causare malfunzionamenti del powerbank.
5. **\*\*Acqua e Umidità:\*\*** Mantenere il powerbank lontano da acqua, umidità e altri liquidi. I danni causati dall'acqua non sono coperti dalla garanzia.
6. **\*\*Evitare Oggetti Appuntiti:\*\*** Non forare, smontare o cercare di riparare il powerbank da soli. Ciò può causare scosse elettriche, incendi o lesioni. Contattare l'assistenza clienti per assistenza.
7. **\*\*Protezione da Surriscaldamento e Sovraccarico:\*\*** Evitare di lasciare il powerbank collegato a una fonte di alimentazione per periodi prolungati dopo che è completamente carico. Allo stesso modo, non utilizzare il powerbank fino a quando è completamente scarico. Sovraccaricare o scaricare eccessivamente potrebbe danneggiare la batteria.
8. **\*\*Protezione da Corto Circuito:\*\*** Non cortocircuitare i terminali del powerbank. Ciò potrebbe provocare un rilascio di energia che può causare ustioni, incendi o esplosioni.

- 
9. **\*\*Evitare Alti Impatti:\*\*** Evitare di far cadere, schiacciare o sottoporre il powerbank a qualsiasi forma di impatto fisico. Ciò potrebbe causare danni ai componenti interni.
10. **\*\*Bambini e Animali Domestici:\*\*** Mantenere il powerbank fuori dalla portata dei bambini e degli animali domestici. Le piccole parti potrebbero rappresentare un pericolo di soffocamento e l'ingerimento della batteria può essere dannoso.
11. **\*\*Accessori Autorizzati:\*\*** Utilizzare solo accessori e pezzi di ricambio consigliati dal produttore. L'uso di accessori non autorizzati potrebbe causare malfunzionamenti o danni.
12. **\*\*Trasporto:\*\*** Durante il trasporto del powerbank, conservarlo in un luogo fresco, asciutto e lontano dalla luce solare diretta e dalle fonti di calore. Evitare di posare oggetti pesanti sopra di esso.
13. **\*\*Ventilazione:\*\*** Assicurarsi che il powerbank sia adeguatamente ventilato durante il funzionamento. Non coprire le aperture di ventilazione.
14. **\*\*Smaltimento:\*\*** Smaltire il powerbank in conformità alle normative locali. Non incenerirlo o gettarlo nel fuoco, poiché ciò potrebbe causare un'esplosione.

Nota: La mancata osservanza di questi avvisi potrebbe potenzialmente causare danni alla powerbank, ai dispositivi collegati, o rappresentare un rischio per la sicurezza personale.

POLSKI

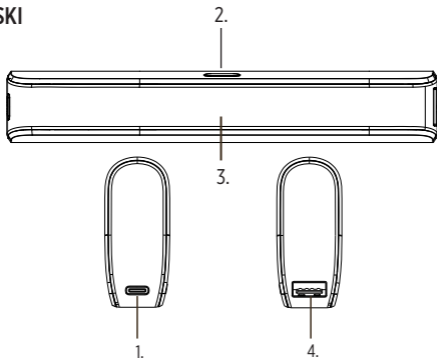

1. Gniazdo wejściowe Typu-C
2. Przycisk wł.
3. Wyświetlacz LED
4. Port wyjściowy USB-A

#### DANE TECHNICZNE ŁADOWARKI PRZENOŚNEJ

Dane akumulatora	20.000mAh
Wejście Type-C USB	PD18W (DC 5V/3A, 9V/2A, 12V/1.5A)
Wyjście Type-C USB	PD20W (DC 5V/3A, 9V/2.22A, 12V/1.67A)
Wyjście USB-A	QC3.0/18W (DC 5V-6.5V/3A, 6.5V 9V/2A, 9V- 12V/1.5A)

---

## **ŁADOWANIE ŁADOWARKI BEZPRZEWODOWEJ**

### Przewodowe

- Podłącz dołączony kabel Typu-C do ładowarki elektrycznej. Wtyk USB podłączany jest do ładowarki, a wtyk Type-C podłączany jest do ładowarki bezprzewodowej.
- Po całkowitym naładowaniu odłącz ładowarkę przenośną. Urządzenie jest gotowe do użycia.

Ważne: Do ładowania ładowarki przenośnej używaj tylko akcesoriów dołączonych do ładowarki albo przetestowanych akcesoriów z certyfikatem. Użycie akcesoriów innych firm może wpłynąć na bezpieczeństwo użytkownika.

## **ŁADOWANIE URZĄDZENIA PRZENOŚNEGO ZA POMOCĄ ŁADOWARKI PRZENOŚNEJ**

### Przewodowe

- Podłącz kabel USB do portu USB ładowarki przenośnej, a drugi jego koniec do ładowanego urządzenia.
- Naładowanie urządzenia do poziomu 95% przez ładowarkę przenośną trwa około dwóch godzin.
- Po naładowaniu urządzenia należy doładować ładowarkę przenośną przed ponownym użyciem.

Dla lepszego doświadczenia ładowania, proszę używać zasilacza, który obsługuje 9V/2A.

Dla bardziej dokładnego wyświetlania wskaźnika naładowania baterii zaleca się przeprowadzenie dwóch cykli ładowania/rozładowania.



---

## **OSTRZEŻENIE!**

### **\*\*Instrukcja Obsługi Powerbanku - Ważne Ostrzeżenia\*\***

1. **\*\*Przeczytaj Instrukcję:\*\*** Przed rozpoczęciem korzystania z tego powerbanku, uważnie przeczytaj i zrozum wszystkie zawarte w instrukcji wskazówki. Nieprzestrzeżenie tego może skutkować uszkodzeniem powerbanku lub podłączonych urządzeń.
2. **\*\*Zgodność Urządzeń:\*\*** Upewnij się, że powerbank jest kompatybilny z Twoimi urządzeniami. Używanie niekompatybilnych urządzeń może spowodować awarię, przegrzewanie się lub uszkodzenie.
3. **\*\*Napięcie i Prąd Wejściowy:\*\*** Używaj tylko dołączonego kabla ładowania i upewnij się, że napięcie i prąd wejściowy odpowiadają specyfikacjom podanym na powerbanku. Użycie niewłaściwej ładowarki może spowodować uszkodzenie powerbanku lub podłączonych urządzeń.
4. **\*\*Unikaj Skrajnych Temperatur:\*\*** Nie wystawiaj powerbanku na działanie skrajnych temperatur (poniżej 0°C/32°F lub powyżej 45°C/113°F) ani bezpośredniego działania promieni słonecznych przez dłuższy czas. Może to skrócić żywotność baterii lub spowodować awarię powerbanku.
5. **\*\*Woda i Wilgoć:\*\*** Trzymaj powerbank z dala od wody, wilgoci i innych płynów. Uszkodzenia spowodowane kontaktem z wodą nie podlegają gwarancji.
6. **\*\*Unikaj Ostrych Przedmiotów:\*\*** Nie przebijaj, nie rozkładaj ani nie próbuj naprawiać powerbanku samodzielnie. Może to skutkować porażeniem prądem, pożarem lub urazem. Skontaktuj się z pomocą techniczną.
7. **\*\*Zabezpieczenie Przed Przeciążeniem i Rozładowaniem:\*\*** Unikaj pozostawiania powerbanku podłączonego do źródła zasilania przez długi czas po pełnym naładowaniu. Podobnie nie używaj powerbanku, gdy jest całkowicie rozładowany. Przeciążenie lub nadmierne rozładowanie może uszkodzić baterię.

- 
8. **\*\*Ochrona Przed Zwarciami:\*\*** Nie zwieraj terminali powerbanku. Może to spowodować uwolnienie energii, która może spowodować oparzenia, pożary lub eksplozję.
9. **\*\*Unikaj Wysokich Uderzeń:\*\*** Unikaj upuszczania, miażdżenia lub narażania powerbanku na jakikolwiek rodzaj fizycznego uderzenia. Może to spowodować uszkodzenie elementów wewnętrznych.
10. **\*\*Dzieci i Zwierzęta:\*\*** Trzymaj powerbank poza zasięgiem dzieci i zwierząt. Małe elementy mogą stanowić zagrożenie zadławienia, a połknięcie baterii może być szkodliwe.
11. **\*\*Autoryzowane Akcesoria:\*\*** Używaj tylko akcesoriów i części zamiennych zalecanych przez producenta. Używanie nieautoryzowanych akcesoriów może spowodować awarię lub uszkodzenie.
12. **\*\*Transport:\*\*** Podczas przenoszenia powerbanku przechowuj go w chłodnym, suchym miejscu z dala od bezpośredniego światła słonecznego i źródeł ciepła. Unikaj umieszczania ciężkich przedmiotów na nim.
13. **\*\*Wentylacja:\*\*** Upewnij się, że powerbank ma odpowiednią wentylację podczas pracy. Nie zakrywaj otworów wentylacyjnych.
14. **\*\*Usuwanie Odpadów:\*\*** Usuń powerbank zgodnie z lokalnymi przepisami. Nie spalaj go ani nie wyrzucaj do ognia, ponieważ może to spowodować eksplozję.

Uwaga: Niewłaściwe postępowanie wobec tych ostrzeżeń może potencjalnie spowodować uszkodzenie powerbanku, podłączonych urządzeń lub stanowić ryzyko dla bezpieczeństwa osobistego.

---

## EU Declaration of Conformity

### ENGLISH

XD Connects B.V. hereby declares that this product is in compliance with the essential requirements and other relevant provisions of Directive 2014/30/EU.  
The complete Declaration of Conformity can be found at [www.xdconnects.com](http://www.xdconnects.com) > search on item number.

### DEUTSCH

XD Connects B.V. erklärt hiermit, dass dieses Produkt die wesentlichen Anforderungen und andere relevante Bestimmungen der Richtlinie 2014/30/EU erfüllt. Die vollständige Konformitätserklärung finden Sie unter [www.xdconnects.com](http://www.xdconnects.com) > suchen Sie nach der Artikelnummer.

### ESPAÑOL

Por la presente, XD Connects B.V. declara que el presente producto satisface los requisitos esenciales y demás disposiciones relevantes de la Directiva 2014/30/UE.  
La Declaración de conformidad completa puede consultarse en [www.xdconnects.com](http://www.xdconnects.com) > busque por la referencia.

### FRANÇAIS

XD Connects B.V. déclare par la présente que ce produit est conforme aux exigences fondamentales et autres clauses pertinentes de la directive 2014/30/UE.  
La Déclaration de conformité peut être consultée dans son intégralité sur [www.xdconnects.com](http://www.xdconnects.com) > rechercher le numéro de l'article.

### ITALIANO

XD Connects B.V. dichiara che il prodotto è conforme ai requisiti essenziali e ad altre disposizioni pertinenti della direttiva 2014/30/UE.  
La dichiarazione di conformità completa è disponibile all'indirizzo [www.xdconnects.com](http://www.xdconnects.com) > ricerca per numero di articolo.

### NEDERLANDS

XD Connects B.V. verklaart hierbij dat dit product voldoet aan de essentiële vereisten en andere relevante voorschriften uit richtlijn 2014/30/EU.  
De complete Verklaring van conformiteit is te vinden op [www.xdconnects.com](http://www.xdconnects.com) > waar u kunt zoeken op het itemnummer.

### SVERIGE

XD Connects B.V. förklarar härmed att denna produkt är i överensstämmelse med de grundläggande kraven och andra relevanta bestämmelser i direktiv 2014/30/EU.  
Den fullständiga försäkringen om överensstämmelse finns på [www.xdconnects.com](http://www.xdconnects.com) > sök efter artikelnummer.

### POLSKI

Firma XD Connects B.V. niniejszym deklaruje, że ten produkt jest zgodny z podstawowymi wymogami i innymi postanowieniami dyrektywy 2014/30/UE.  
Pełną treść deklaracji zgodności można znaleźć w witrynie [www.xdconnects.com](http://www.xdconnects.com), wyszukując numer artykułu.

---

**XD Connects B.V.**

Lange Kleiweg 6-28

2288 GK Rijswijk, The Netherlands

1F, iCentrum, Holt Street,

Birmingham, B7 4BP, England

